

Руководство пользователя для беговой дорожки KingSmith WalkingPad X21

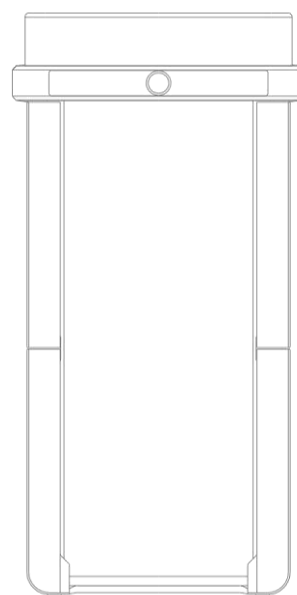

Пожалуйста, внимательно прочитайте руководство пользователя перед использованием беговой дорожки и сохраните его.

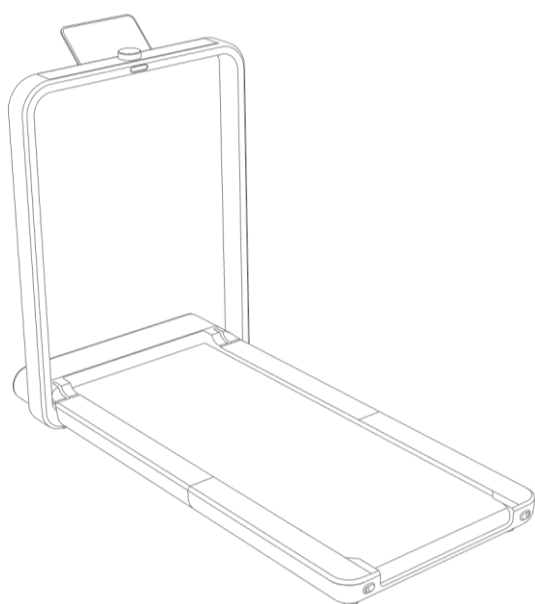

ВНИМАНИЕ

Пожалуйста, будьте осторожны, чтобы избежать скольжения и травм при использовании. Не позволяйте детям подходить к этому оборудованию или использовать его.

Беговая дорожка имеет инновационный дизайн с возможностью складывания в несколько раз. Берегите руки при складывании/раскладывании. Пожалуйста, внимательно прочитайте руководство пользователя перед использованием оборудования, чтобы обеспечить его безопасное и правильное использование. Сохраните руководство пользователя для использования в будущем.



Отсканируйте QR код, чтобы загрузить приложение.

Важные меры предосторожности

ВНИМАНИЕ: Любые изменения или модификации, не утвержденные стороной, ответственной за соответствие товара заявленным характеристикам, могут быть признаны негарантийным случаем.

Это устройство соответствует части 15 правил FCC. Принципы работы устройства подчиняются следующим двум условиям: (1) устройство не должно создавать помех, (2) устройство не должно подвергаться воздействиям, которые могут вызвать неполадки в работе.

ПРИМЕЧАНИЕ: Оборудование было протестировано и соответствует стандартам для цифровых устройств класса B, в соответствии с частью 15 правил FCC. Эти требования направлены на обеспечение необходимой защиты от вредных помех в жилых помещениях. Оборудование генерирует, использует и может излучать радиочастотную энергию. Если устройство установлено надлежащим образом и используется в соответствии с инструкциями, помех в радиосвязи возникнуть не должно.

Если оборудование создает помехи для радио- или телевизионного приема, что можно определить, включив и выключив беговую дорожку, пользователю рекомендуется попытаться устранить помехи с помощью одного из следующих методов:

- Повернуть или переместить антенну приемника.
- Увеличить расстояние между беговой дорожкой и приемником.
- Подключить беговую дорожку к розетке, которая подключена к другому электрическому контурному кабелю, отличному от того, к которому подключен приемник.
- Обратиться к дилеру или опытному радио/ТВ-мастеру за помощью.

Заявление о радиационном воздействии FCC

Это оборудование соответствует пределам радиационного воздействия FCC для неконтролируемой среды. Передатчик не должен располагаться или работать рядом с другими антеннами или передатчиками.

Подключите беговую дорожку только к правильно заземленной розетке (см. инструкцию по заземлению).

Этот прибор не предназначен для использования людьми с ограниченными физическими, сенсорными или умственными способностями или людьми. Не рекомендуется для использования детьми в возрасте до 13 лет.

Чтобы уменьшить риск электрического удара, данное устройство имеет поляризованную вилку (один штырь шире другого). Вставляйте вилку только в соответствующую розетку. Если вилка не подходит, переверните ее. Если она все равно не подходит, обратитесь к квалифицированному специалисту для установки подходящей розетки. Не пытайтесь самостоятельно изменить вилку.

ОПАСНОСТЬ: Чтобы уменьшить риск получения электрического удара всегда вынимайте прибор из розетки сразу после использования и перед чисткой.

ПРЕДУПРЕЖДЕНИЕ: Чтобы уменьшить риск возникновения ожогов, пожара, электрического удара или травм:

1. Прибор никогда не должен работать, если он находится в разобранном виде. Отсоедините его от розетки, когда он не используется.
2. Необходим постоянный контроль при использовании прибора детьми, инвалидами или пожилыми людьми.
3. Используйте прибор только по назначению, как указано в этом руководстве. Не используйте насадки, не рекомендованные производителем.
4. Никогда не используйте прибор, если провод или вилка повреждены, если он не работает должным образом, если был уронен или поврежден. Верните прибор в сервисный центр для осмотра и ремонта.
5. Не переносите прибор с помощью шнура и не используйте шнур как ручку.
6. Держите шнур подальше от горячих поверхностей.
7. Никогда не бросайте и не вставляйте посторонние предметы в отверстия.
8. Не используйте на улице.
9. Не включайте, если в помещении используются аэрозольные продукты.
10. Для отключения устройства от сети, выключите прибор и вытащите вилку из розетки.

Содержание

1.1 Продукт и аксессуары	05
1.2 Вид изделия	06
1.3 Эксплуатация и регулировка.....	07
1.4 Руководство по эксплуатации.....	08
1.5 Товарный знак и права сторон	11
1.6 Меры предосторожности	11
1.7 Уход и обслуживание	14
1.8 Замена и утилизация	15

Добро пожаловать!

Спасибо, что выбрали беговую дорожку KingSmith WalkingPad (далее — «Беговая дорожка»), которая обладает простым, функциональным и современным дизайном. Пользователи беговой дорожки могут наслаждаться домашними тренировками и поддерживать себя в отличной физической форме. Беговая дорожка предназначена только для домашнего использования. Беговая дорожка не предназначена для коммерческих, арендных или общественных целей.

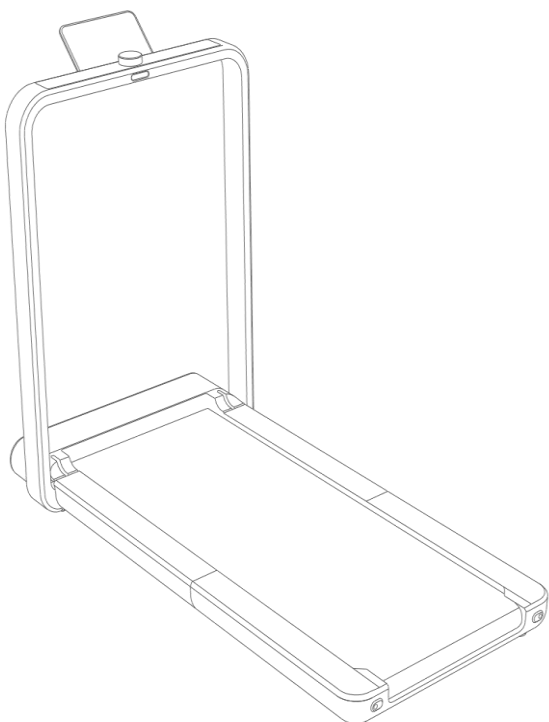

Показатели производительности	Параметры
Допустимый возраст	14-60 лет
Диапазон скорости	1-12 км/ч
Размер беговой зоны	460×210 мм
Максимальная нагрузка	110 кг
Частота	50/60 Гц
Напряжение	100-127 В
Мощность	918 Вт
Вес нетто	37 кг
Размер в разложенном виде	1419×711×1053 мм
Размер в сложенном виде	1007×711×225 мм

1.1 Продукт и аксессуары

Пожалуйста, внимательно проверьте, что все аксессуары в упаковке присутствуют и целы. В обратном случае, свяжитесь с продавцом.

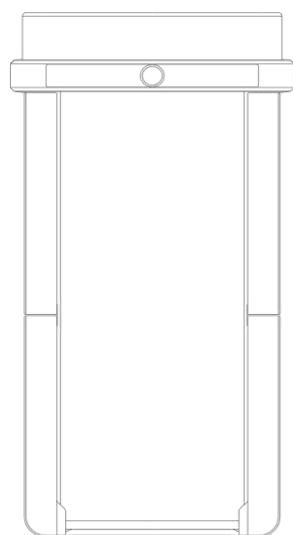

Аксессуары



Шнур питания



Держатель для телефона



Предохранительный ключ



Ключ-шестигранник



Силиконовая смазка



Руководство пользователя

1.2 Вид изделия

1. В разложенном виде

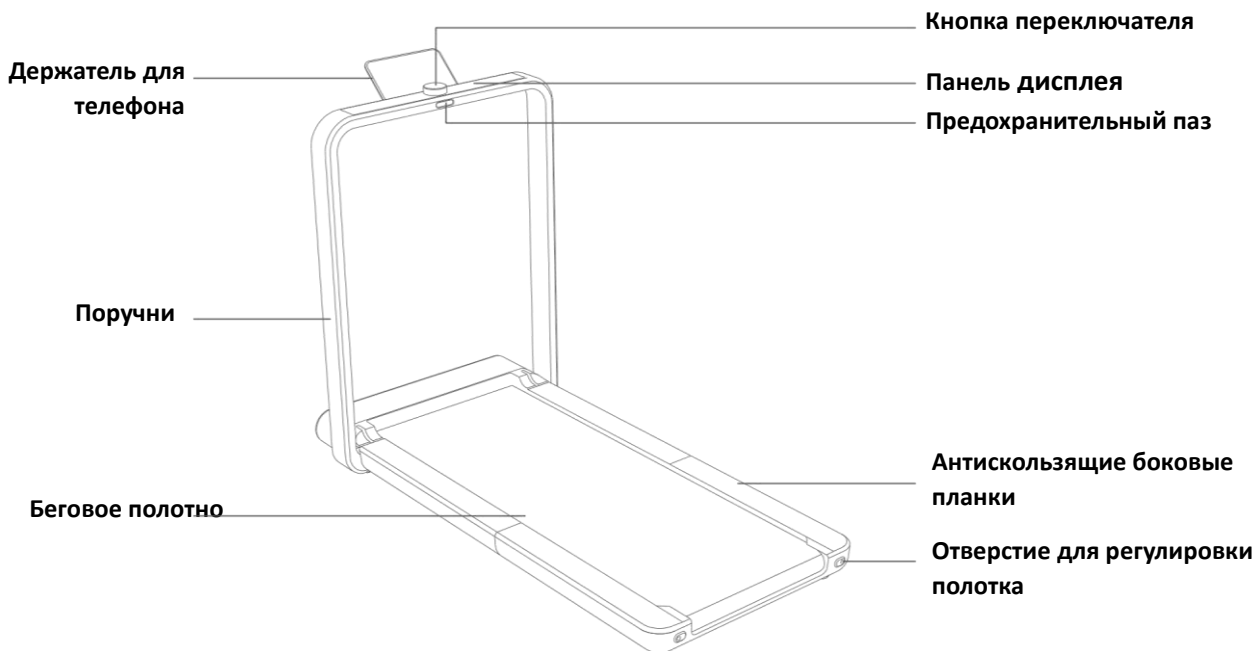

2. В разложенном виде

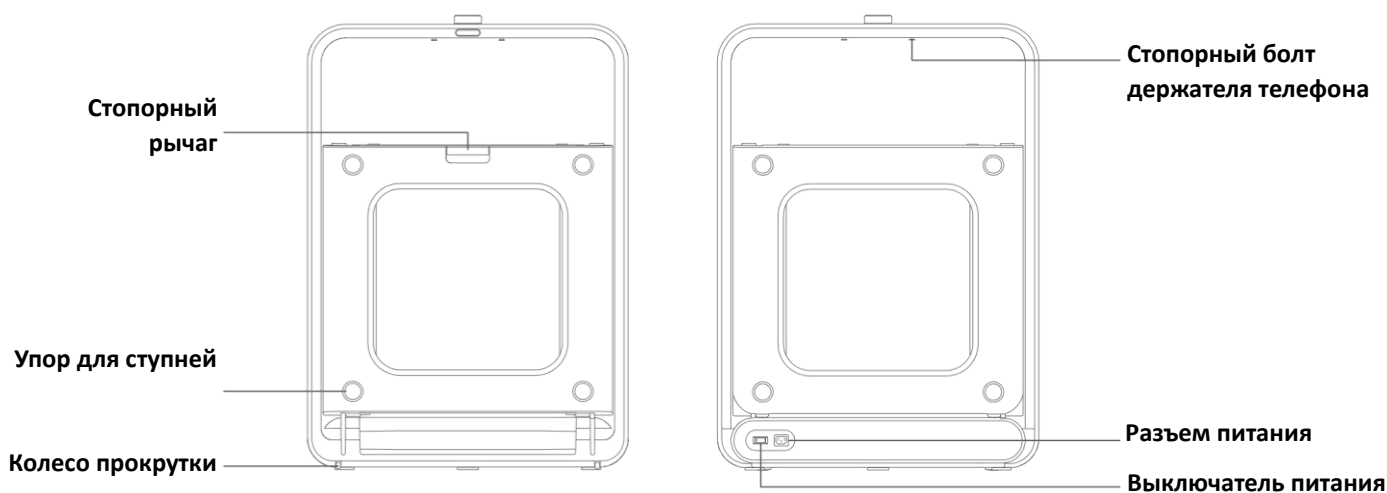

3. Панель дисплея

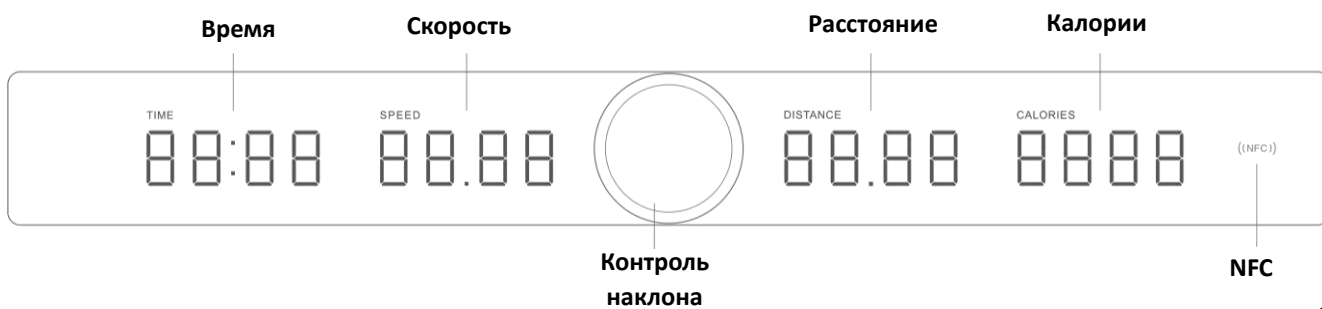

1.3 Эксплуатация и регулировка

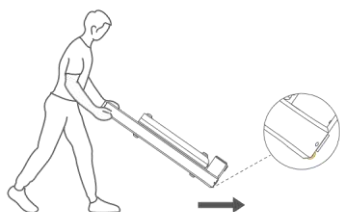

1. Прежде чем перемещать беговую дорожку, убедитесь, что беговая платформа зафиксирована на ровной поверхности.

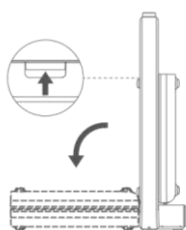

2. Потяните вверх рычаг блокировки беговой дорожки, чтобы разблокировать её, и аккуратно положите её на ровную поверхность.

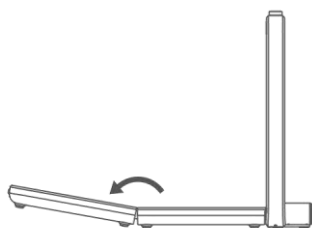

3. Разверните беговую дорожку, отрегулируйте полотно в центральное положение, аккуратно разверните и прижмите его. Если задняя беговая платформа не находится на одном уровне с землей, поверните нижний упор для ступней, чтобы выровнять ее.

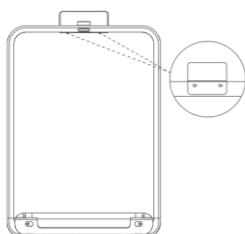

4. Извлеките держатель для мобильного телефона из коробки с аксессуарами, вставьте два крупных отверстия держателя в фиксированные болты на нижней стороне поручня. Затем сдвиньте его в направлении малого отверстия и зафиксируйте его.

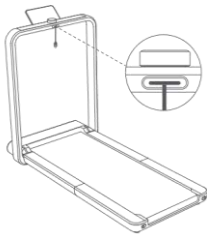

5. Извлеките предохранительный ключ из коробки с аксессуарами и вставьте его в паз для предохранительного ключа в центре поручня.

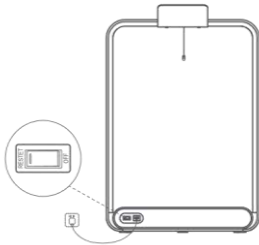

6. Включите беговую дорожку после подключения шнура питания.



7. Отсканируйте QR-код выше или найдите "KS Fit" в App Store или Google Play, чтобы завершить установку и регистрацию.

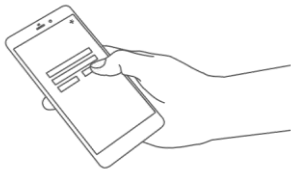

8. Перед использованием беговой дорожки откройте приложение, добавьте и привяжите беговую дорожку, следуя подсказкам.

1.4 Руководство по эксплуатации

1. Начало использования



1. После включения беговой дорожки, на дисплее будут отображаться все параметры как "0" по умолчанию.

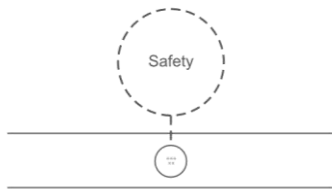

2. Если предохранительный ключ не вставлен, на дисплее появится сообщение "Безопасность" (Safety), и активируется режим "SAFE". Для запуска дорожки вставьте предохранительный ключ.

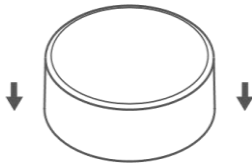

3. После кратковременного нажатия на переключатель скорости в течение 3-х секунд, дорожка начнет медленно работать.

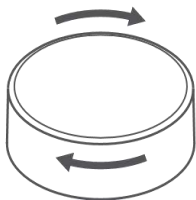

4. Поверните переключатель скорости по часовой стрелке для увеличения скорости и против часовой стрелки для её уменьшения.

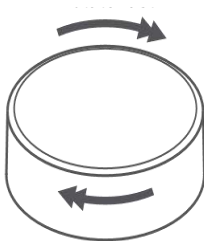

5. Быстрая регулировка скорости: быстро поворачивайте переключатель для переключения между уровнями скорости: 1 км/ч, 3 км/ч, 6 км/ч, 9 км/ч и 12 км/ч.

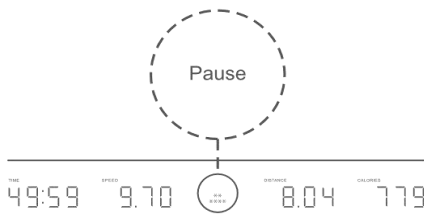

6. После кратковременного нажатия на переключатель скорости во время движения или после бездействия в течение 5 минут, дорожка начнёт медленно останавливаться и перейдёт в режим паузы. Снова кратковременно нажмите на переключатель для продолжения работы дорожки и возвращения к исходному уровню скорости перед паузой.

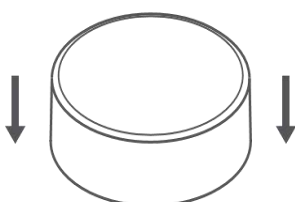

7. В режиме паузы, после длительного нажатия на переключатель скорости в течение 2-х секунд или при отсутствии работы в течение 10 секунд, дорожка остановится и все параметры вернуться к значению "0" по умолчанию.



8. После завершения тренировки выключите питание и уберите шнур питания.

2. Другие статусы, отображаемые на дисплее переключателя:

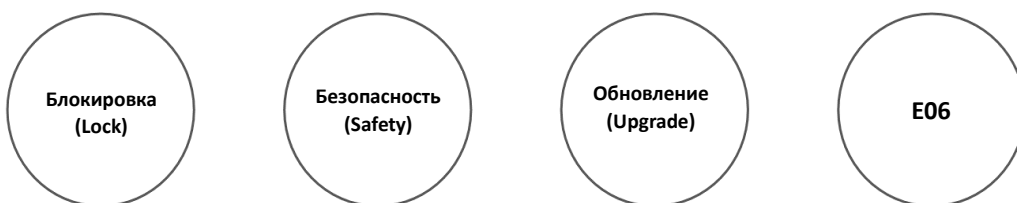

Инструкции для режимов работы дорожки также отображаются на экране. Поскольку система тренажера будет обновляться и оптимизироваться регулярно, некоторые операции могут быть изменены.

3. Режим ожидания и пробуждение

В режиме ожидания (все параметры отображаются как "0"), если кнопка на переключателе удерживается в течение 3-х секунд или на тренажере не занимают в течение 5 минут, беговая дорожка переходит в режим ожидания, и индикаторы панели гаснут. В режиме ожидания короткое нажатие на кнопку переключателя возобновляет работу тренажера.

4. Коды ошибок

E01: Перегрузка программного обеспечения

E02: Перегрузка аппаратного обеспечения

E03: Перегрев модуля IPM

E04: Защита от низкого напряжения

E05: Защита от высокого напряжения

E06: Защита от обрыва фазы мотора

E07: Защита от блокировки ротора мотора

E08: Ошибка датчика

E09: Неудачный запуск мотора

E12: Защита от перегрузки мотора

E13: Защита от перегрузки

E14: Потеря сигнала датчика Холла

E15: Ошибка связи

1.5 Товарный знак и права сторон

Различные патенты, относящиеся к серии тренажеров KingSmith WalkingPad, разработаны и охраняются авторским правом компанией Beijing KingSmith Technology Co., Ltd. (далее «KingSmith»). Без письменного разрешения компании KingSmith никакая организация или частное лицо не имеет права копировать или распространять полностью или частично это Руководство пользователя и не имеет права использовать содержащиеся в нем патенты. Это Руководство пользователя, насколько это возможно, включает различные актуальные введения функций и эксплуатационные инструкции на момент печати. Тем не менее, могут быть расхождения между приобретенным тренажером и описанным здесь из-за непрерывной оптимизации функций и дизайна. Поэтому в случае отклонений в цвете и внешнем виде действительным считается фактический тренажер.

1.6 Меры предосторожности

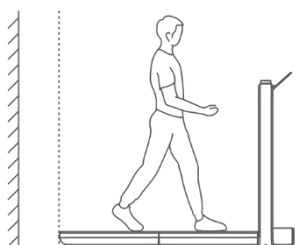

1. Пожалуйста, держитесь за поручни обеими руками, чтобы не получить травму перед тем, как сойти с тренажера в экстренной ситуации. Позади тренажера должно быть расстояние не менее 2000 мм.

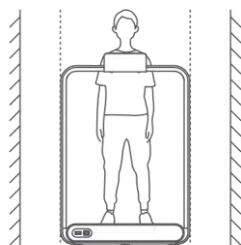

2. Расстояние между тренажером и другими объектами с обеих сторон должно быть не менее 500 мм.

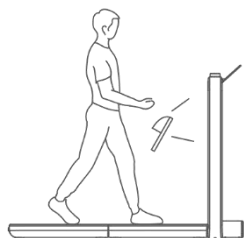

3. Пожалуйста, надевайте спортивную обувь и одежду при использовании тренажера и выполняйте упражнения в соответствии с состоянием здоровья. Если вы почувствовали дискомфорт в процессе тренировки, немедленно прекратите занятия и проконсультируйтесь с врачом, чтобы избежать возможных травм.

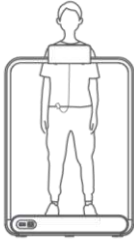

4. Перед использованием тренажера прикрепите другой конец предохранительного ключа к одежде. В случае чрезвычайной ситуации немедленно снимите ключ, чтобы остановить тренажер.

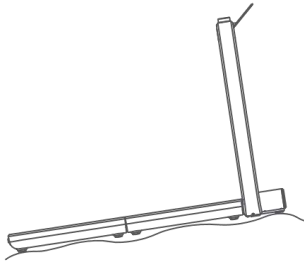

5. Строго запрещается использовать тренажер на неровной поверхности.



6. Отключайте шнур питания, когда тренажер не используется.



7. Не наступайте на верхнюю часть тренажера.



8. Не используйте тренажер в присутствии домашних животных.

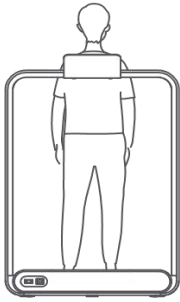

9. Не используйте тренажер задним или боковым ходом.



10. Пожилые люди, дети и беременные женщины должны использовать беговую дорожку с осторожностью.

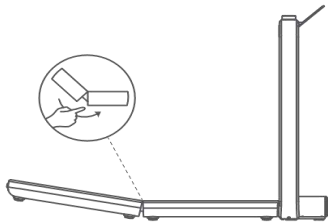

11. Не трогайте руками движущиеся элементы во время работы дорожки.

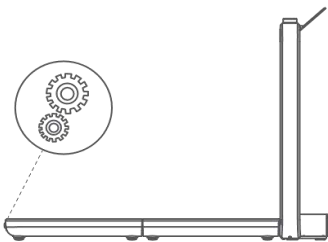

11. Не кладите вещи на беговую дорожку, чтобы они не застряли.

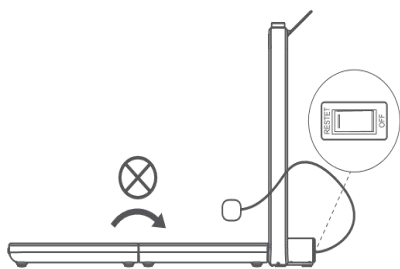

13. Не складывайте тренажер, если питание не отключено.

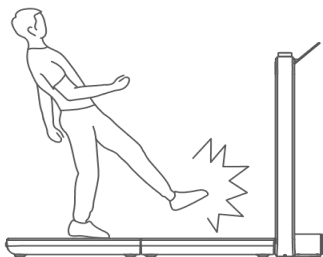

14. Не садитесь и не вставайте на тренажер, пока беговая дорожка работает.

1.7 Уход и обслуживание

1. Чистка беговой дорожки

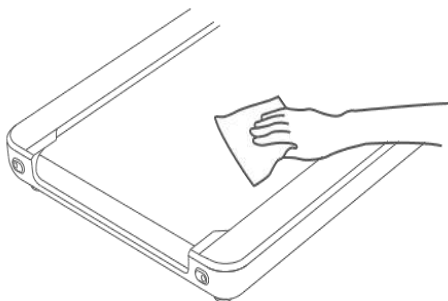

- Выключите беговую дорожку и отключите питание.
- Нанесите подходящее количество моющего средства на хлопковую тряпку. Не распыляйте моющее средство непосредственно на беговую ленту и не используйте кислотные или агрессивные моющие средства, чтобы избежать повреждений.
- Не протирайте поверхность под беговой лентой.
- Регулярно удаляйте пыль и пятна, которые могут появляться на полу за беговой дорожкой.

2. Проблемы с проскальзыванием беговой ленты и их исправление

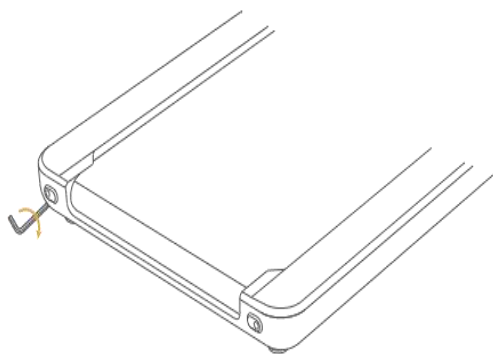

- Для регулировки наклона ленты влево: поверните левый регулировочный винт на 1/4 круга по часовой стрелке.
- Для регулировки наклона ленты вправо: поверните правый регулировочный винт на 1/4 круга по часовой стрелке.
- Для исправления проскальзывания беговой ленты: поверните левый и правый регулировочные винты на 1/2 круга по часовой стрелке.
- После регулировки каждый раз запускайте беговую дорожку со скоростью 3-4 км/ч на 1-2 минуты для проверки корректности настройки. При необходимости повторно отрегулируйте.

3. Смазка беговой ленты

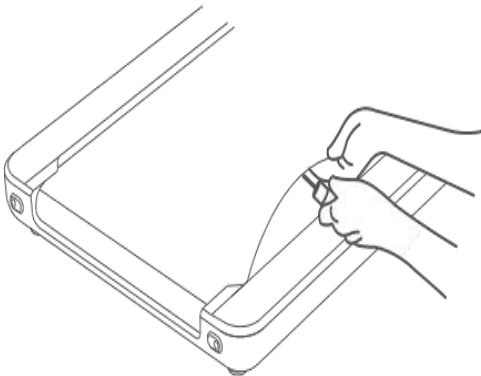

- Выключите беговую дорожку и отключите питание.
- Поднимите край беговой ленты и нанесите силиконовое масло на её внутреннюю поверхность. Это легче делать, когда лента не полностью размотана.
- Включите дорожку и включите её на 3-4 км/ч на 10-20 секунд перед использованием.
- Наносите 5-10 мл силиконового масла для смазки ленты каждый раз, чтобы избежать негативных последствий от излишнего использования силикона.
- Смазывайте беговую ленту каждые три месяца

1.8 Замена и утилизация



Аккумулятор, содержащийся в этом устройстве, должен быть извлечен для утилизации. Отсек для батареи расположен на задней части устройства. Откройте отсек, сняв винт на крышке с помощью подходящей отвертки, а затем нажмите нижний конец защелки на разъемах. Таким образом, обе стороны соединения могут быть разделены путем их разъединения.

При вставке новой батареи соедините два разъема и убедитесь, что защелка зафиксировалась на стопоре.

Утилизируйте старые аккумуляторы через специальные пункты сбора. Это также относится к аккумуляторам неисправных устройств.



Устройства, помеченные этим символом, должны утилизироваться отдельно от вашего бытового мусора, так как они содержат ценные материалы, которые могут быть переработаны. Правильная утилизация защищает окружающую среду и здоровье человека. Ваш местный орган власти или продавец может предоставить информацию по этому вопросу.